

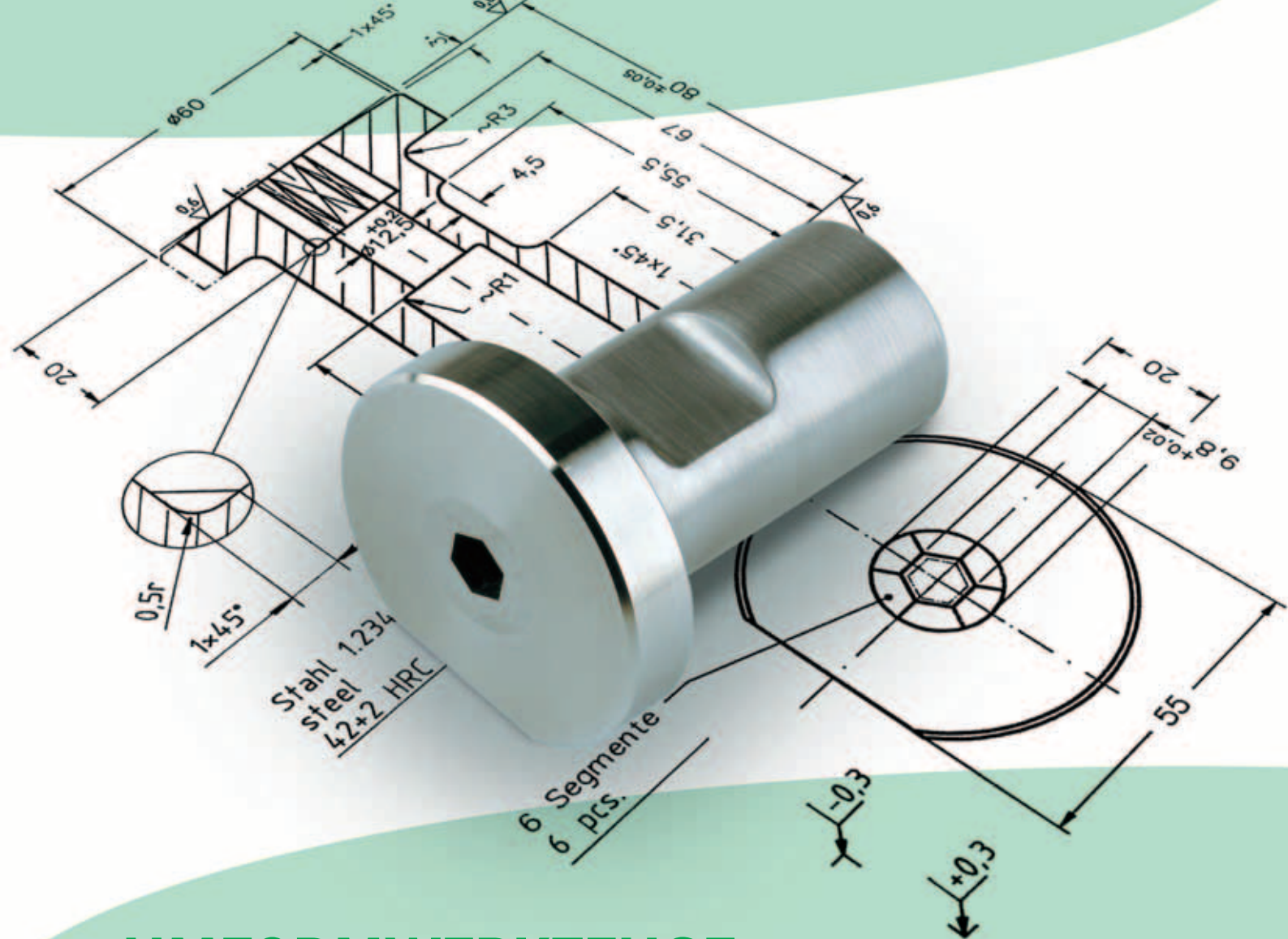

**DURIT**  
HARTMETALL



**UMFORMWERKZEUGE  
AUS HARTMETALL**



# UMFORMWERKZEUGE AUS HARTMETALL

Kaltschlagwerkzeuge für die Herstellung von Verbindungselementen erfordern ein umfangreiches Know-how, sowie mehr und mehr Flexibilität in der Konstruktion und Herstellung. Durit fertigt Werkzeuge in unzähligen komplexen Geometrien, ausgehend von der eigenen Hartmetallfertigung, bis hin zum einsatzfertigen Präzisionswerkzeug. Der komplette Herstellungsprozess aus einer Hand bildet die Grundlage für unsere Flexibilität und Leistungsfähigkeit. Durch die eigene Hartmetallproduktion mit modernsten Sinter-HIP-Anlagen, erreichen wir eine hohe Qualitätskonstanz der Werkstoffe und optimale physikalische Eigenschaften für den Werkzeugeinsatz.

Für spezielle Anwendungen erarbeiten wir Werkzeugkonstruktionen und optimieren die Hartmetallsorten abgestimmt auf den jeweiligen Umformprozess. Hierdurch erhöhen sich die Standzeiten der Werkzeuge und die Maßhaltigkeit der Pressteile wird über einen längeren Zeitraum gesichert.

Durit zählt seit Jahren zum Kreis der kompetenten Werkzeuglieferanten für die Umformtechnik. Zuverlässigkeit und Vertrauen zeichnen die gute Zusammenarbeit mit unseren Kunden aus.

## Werkzeuge aus Hartmetall

- ◆ Abschermesser- und buchen
- ◆ Stempel
- ◆ Kopfpressmatrizen mit und ohne Verzahnung
- ◆ Reduziermatrizen
- ◆ Fließpressmatrizen
- ◆ Vor- und Fertigstaucher
- ◆ Sechskant- und Segmentwerkzeuge
- ◆ Sonderwerkzeuge nach Kundenzeichnung

## Einsatzbereiche:

Herstellung von Schrauben, Nieten, Nägeln, Bolzen und anderen Press- und Fließpressteilen.

## Massivumformen mit Erfolg

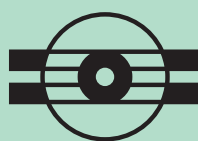

**DURIT**  
HARTMETALL

DURIT Hartmetall GmbH

Saarbrücker Straße 16  
D - 42289 Wuppertal

Telefon (0202) 5 51 09- 0  
Telefax (0202) 5 51 09-25  
Email: info@durit.de  
Internet: <http://www.durit.de>